

Schon- und Trägerklemmen

Hebeklemme

VNMW

mit Synthetikwerkstoff-Schonbelag



Durch die Klemmbacken mit einer Auflage aus Synthetikwerkstoff hinterlässt die Klemme VNMW bei der Anwendung keine Kerben auf dem Transportgut.

Spezifikation Hebeklemme VNMW / VSNMW:

Hinterlässt keine Spuren. Die Klemmbacken dieser Spezialklemme sind mit einer Auflage aus Synthetikwerkstoff ausgestattet und hinterlassen bei der Anwendung keine Kerben auf dem Transportgut. Somit eignet sich die Klemme besonders für das Transportieren, Heben und Senken von Sondermaterialien wie z. B. rostfreien Stählen (Inox), Aluminiumblechen, Holz und Holzspanplatten. Die Klemme wird über eine hochfeste Kette mittels Aufhänger direkt in den Kranhaken eingehängt. **Für diesen Klemmentyp gilt keine Mindesttragfähigkeit.**

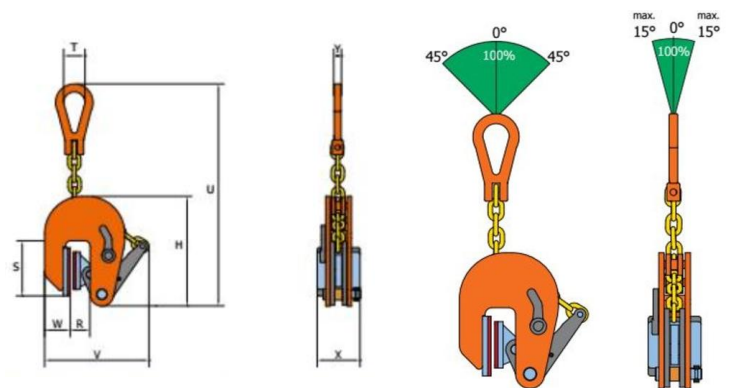

Bestell-Nr.	Tragfähigkeit in kg	Maulöffnung (R) in mm	H in mm	S in mm	T in mm	U in mm	V in mm	W in mm	X in mm	Y in mm	Eigen-gewicht in kg
33000172	500	1-20	205	102	40	462	224	48	80	14	6,00
33000173	500	17-37	205	102	40	462	241	48	80	14	6,00
33000174	1.000	1-30	232	105	40	470	282	46	80	14	6,50
33000175	1.500	1-40	232	105	40	470	282	46	80	14	6,50
33000176	2.000	1-50	362	124	50	704	408	63	80	18	15,00
33000177	3.000	1-60	362	124	50	704	408	63	80	18	15,50